

BT0301
21.01.98

Assunto: Substituição de Gaxeta em campo
Modelos: BRD32A, BRH32A, BRA34B, BVG22A,
BVG26B, BVS24A, BVS28A, CRB23B,
CRC23C, CRA30B, CRD32A, CRA34B,
CVU16C, CVU19B, CVU24A, e CVU28B.
Marcas: Brastemp e Consul

Devido a frequência muito grande de troca indevida de Porta por motivo de Gaxeta com defeito, estamos informando que é possível executar a troca dessas Gaxetas em Campo conforme foi informado nos Boletins 0097 de 17/06/96 e BT0115 de 13/08/96.

A Gaxeta disponível para troca em campo tem seu perfil diferente da que está no produto (fig.01), esta diferença se dá para facilitar a substituição. Desta forma, sempre que for necessária a substituição da Gaxeta, proceda conforme segue:

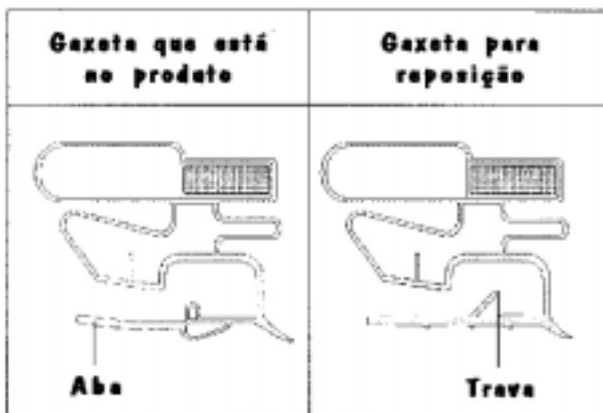

Fig.01

1. RETIRADA DA GAXETA DEFEITUOSA

- Retire completamente a Porta do produto e coloque-a sobre uma superfície horizontal limpa e coberta (uma mesa por exemplo), e com o Painel Interno voltado para cima;

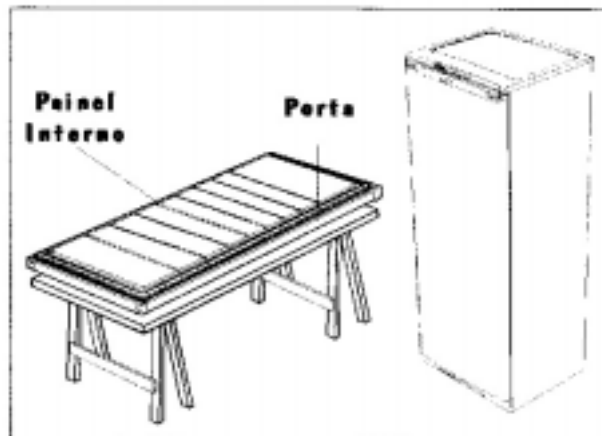

Fig.02

- Com o auxílio de um Estilete, faça um corte na Gaxeta de cada lado da Porta;

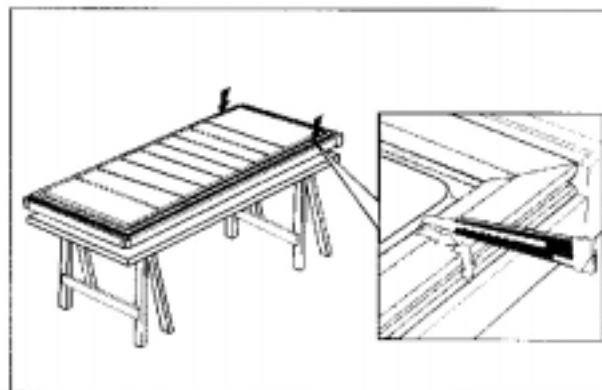

Fig.03

- Com cuidado **PUXE** a Gaxeta para fora do Pannel no sentido **HORIZONTAL** (para o lado da Porta, de dentro para fora);

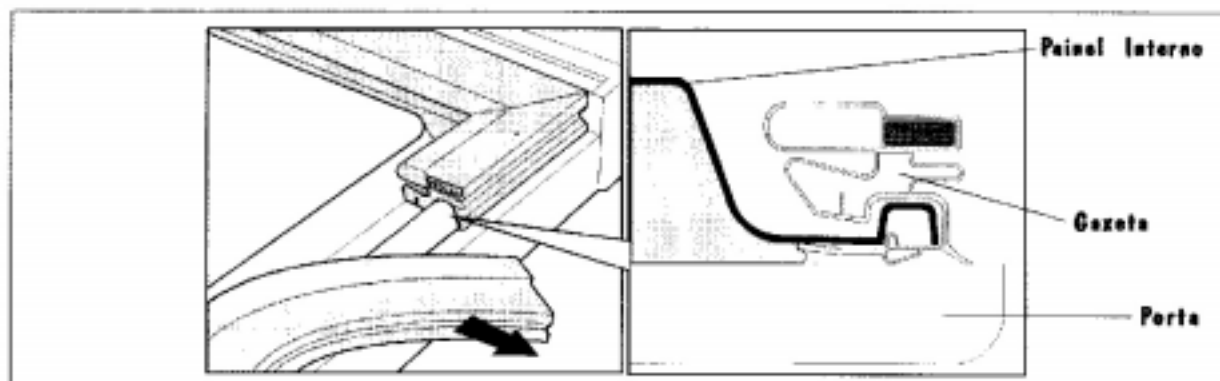

Fig.04

ATENÇÃO

NÃO puxe a Gaxeta no sentido vertical, de baixo para cima, pois fazendo isto você irá descolar o Pannel Interno e isto **NÃO** pode ocorrer, porque é ele que **GARANTE O PERFEITO ENCAIXE** da Gaxeta na Porta.

2. MONTAGEM DA NOVA GAXETA NA PORTA

Para executar a montagem da Gaxeta na Porta, será necessário uma espátula plástica. **NÃO** use a que está no Freezer do Produto.

- Com a **PONTA DA ESPÁTULA**, remova possíveis pedaços de poliuretano que tenham se soltado quando foi removido a antiga Gaxeta e estejam obstruindo o encaixe da nova;

CUIDADO

NÃO levante o Pannel com a espátula e **NÃO** introduza a espátula entre o Pannel e a Flange da Porta, para não descolar o Pannel Interno da Porta.

- Com **Álcool**, limpe a superfície do Pannel nas partes superior e inferior, deixe secar e retire o filme protetor do adesivo autocolante que está na Gaxeta;
- Cole a Gaxeta na parte superior e inferior do Pannel e encaixe os cantos da mesma no Pannel;

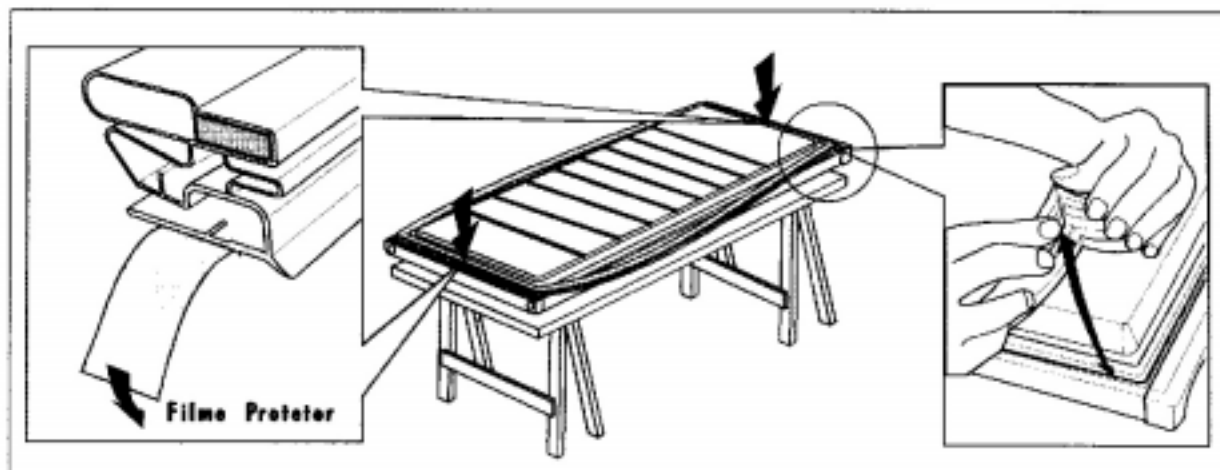

Fig.05

- Agora, no sentido dos cantos para o centro da Porta, venha encaixando, com a mão, a Aba da Gaxeta entre o Painel e a Flange da Porta;

IMPORTANTE

Caso a Gaxeta "Embole", fique ondulada, não desencaixe a sua Aba. Com cuidado, distribua a Gaxeta por toda a lateral do Porta.

- Com o auxílio da espátula empurre a Gaxeta para dentro do Painel, até que a trava da Aba encaixe no ressalto do mesmo;

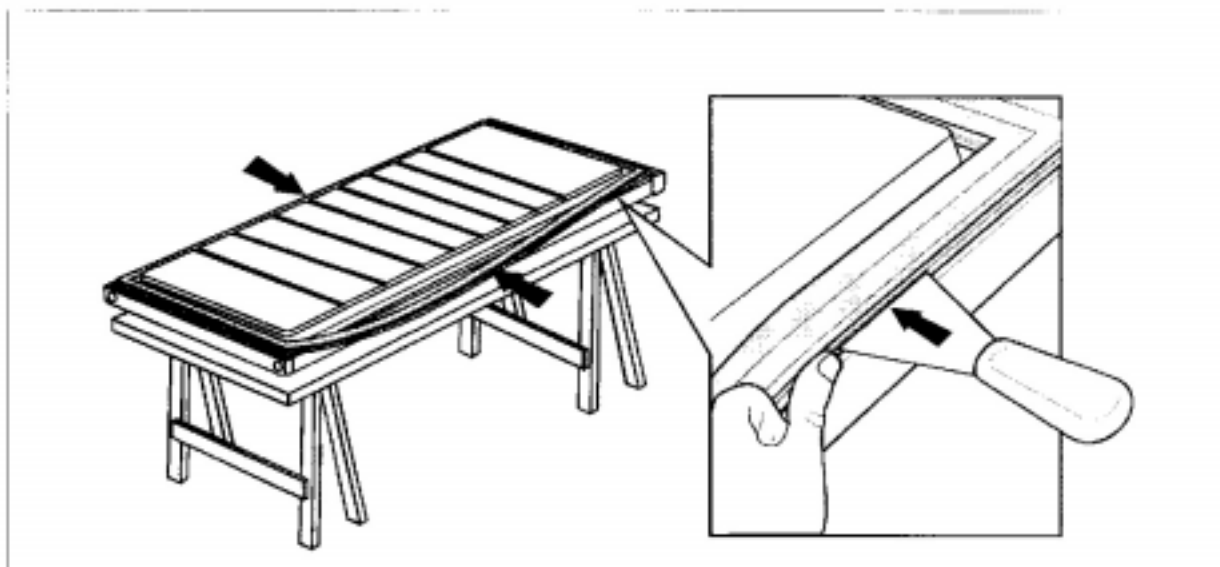

Fig.06

- Com as mãos, corrija qualquer desalinhamento que tenha ocorrido da Gaxeta em relação a Flange da Porta;
- Faça o mesmo procedimento para o outro lado da Porta;
- Instale a Porta, alinhe e nivele o Produto.

3. PEÇAS PARA REPOSIÇÃO

Abaixo está a relação das Gaxetas por Produtos, os códigos não foram modificados.

MARCA BRASTEMP

Código	Modelo
00.4200.85.3	BRD32A (Porta do Refrigerador)
00.4200.83.7	BRD32A (Porta do Freezer)
00.4200.84.5	BRH32A (Porta do Refrigerador)
00.4200.82.9	BRH32A (Porta do Freezer)
00.4200.86.1	BRA34B
00.4200.87.0	BVG22A
00.4200.86.1	BVG26B
00.4200.87.0	BVS24A
00.4200.86.1	BVS28A

MARCA CONSUL

Código	Modelo
00.4216.19.9	CRB23B
00.4216.19.9	CRC23C
00.4200.87.0	CRA30B
00.4200.86.1	CRA34B
00.4200.85.3	CRD32A (Porta do Refrigerador)
00.4200.83.7	CRD32A (Porta do Freezer)
00.4216.18.0	CVU16C
00.4216.19.9	CVU19B
00.4200.87.0	CVU24A
00.4200.86.1	CVU28B

4. OBSERVAÇÃO

- Para os produtos que não são de Porta arredondada, versão anterior, a Gaxeta fornecida não tem o adesivo autocolante nas partes superior e inferior da Gaxeta, portanto a sua fixação é por encaixe como nas laterais;
- Não substitua **A PORTA COMPLETA**, se o defeito estiver na Gaxeta;
- A garantia de que a Gaxeta fique bem fixada é **NÃO DESCOLAR** o Pannel Interno, pois como foi mencionado é ele que fixa a Gaxeta na Porta.

Atenciosamente,

Suporte Técnico e Treinamento
Multibrás S/A

Elaborado por: Marcelo L. Melo
Revisado por: Leonardo S.C. de Queiroz