

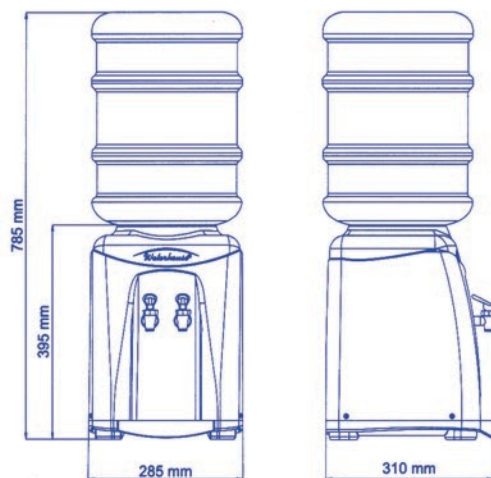

## BEBEDOURO REFRIGERADO WATERHOUSE

### CARACTERÍSTICAS DO PRODUTO

- Segurança e qualidade garantidas pelo Inmetro;
- Gás R 134a: inofensivo à camada de ozônio;
- 1) Gabinete em plástico injetado, composto apenas de duas partes, totalmente desmontável: fácil reposição, baixo custo e alta resistência;
- 2) Depósito de água em plástico atóxico com serpentina externa: facilita a higienização e não altera as propriedades da água;
- 3) Torneiras de grande vazão, totalmente desmontáveis: agilizam o uso e facilitam a higienização e manutenção;
- 4) Termostato regulável fixado na parte traseira;
- 5) Baixo consumo de energia: sistema de refrigeração balanceado;

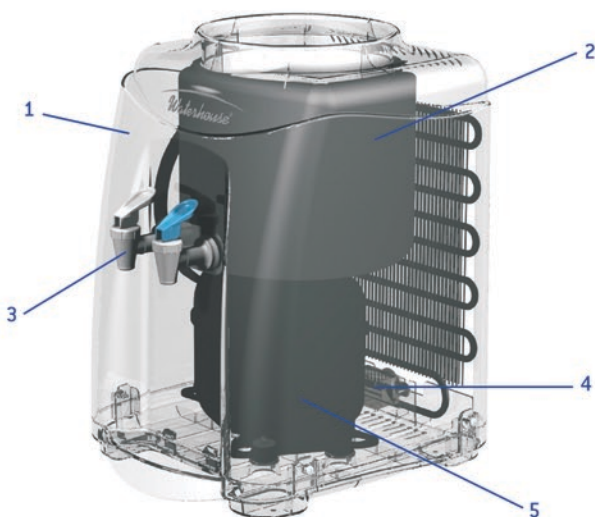

### CAPACIDADE DE REFRIGERAÇÃO / HORA

temperatura ambiente	resfriamento (10°C - 50°F)	
	L/h	gal/h
32°C - 90°F	1,9	0,5

### DADOS ELÉTRICOS

modelo	WATERHOUSE
peso	8,3 Kg - 18,2 lb
voltagem	127 V - 220 V
amperagem	1,0 A (127 V) - 0,5 A (220 V)
potência	85 W (127V) - 90 W (220 V)

### NÚMERO DE PESSOAS ATENDIDAS

residências e escritórios	12
---------------------------	----